

FANAIR

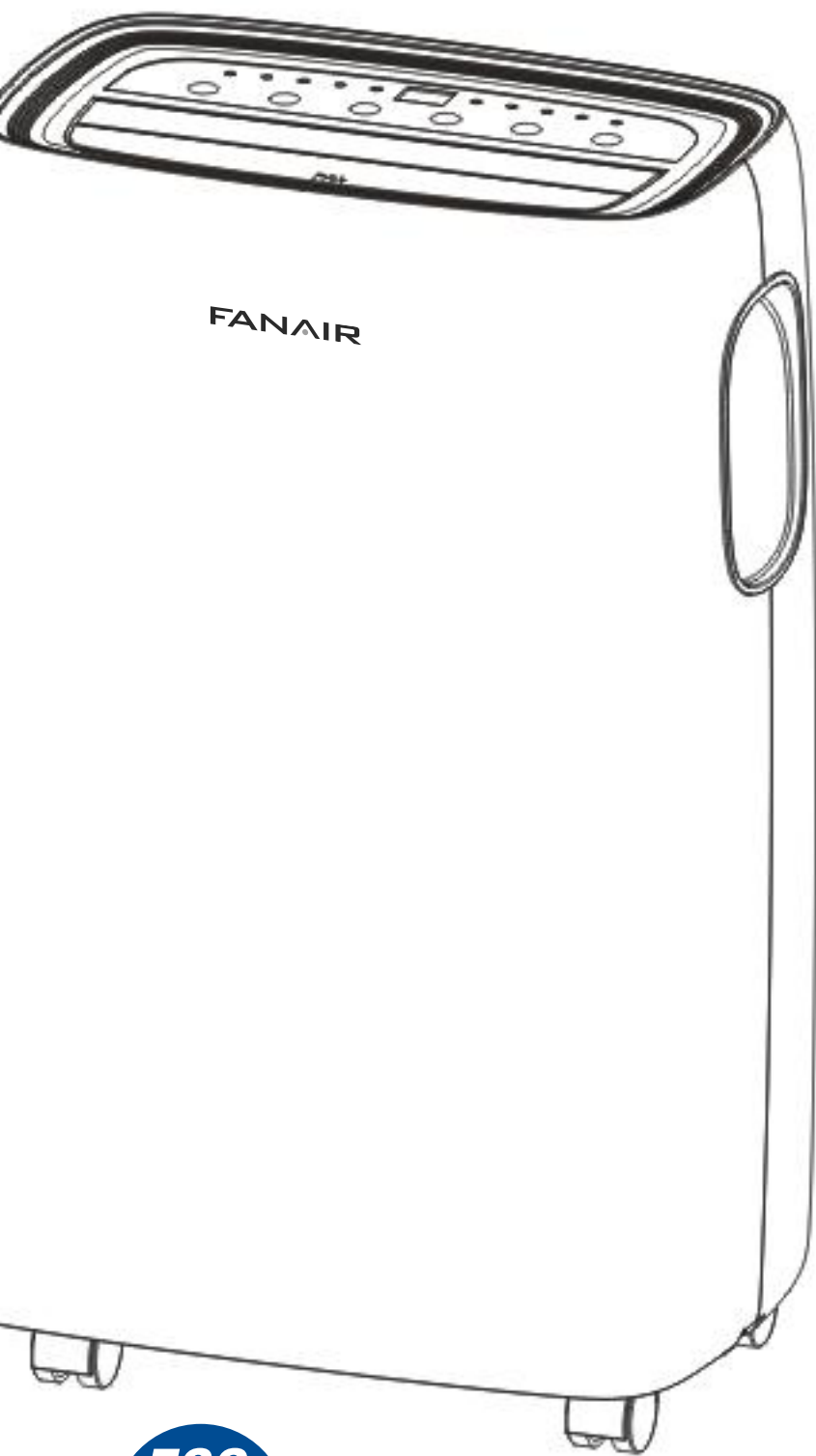

X9MOB / X12MOB

CONDIZIONATORE PORTATILE

MANUALE D'USO E DI INSTALLAZIONE



GRAZIE DI AVER ACQUISTATO IL NOSTRO CONDIZIONATORE. PRIMA DI USARLO, LEGGERE IL MANUALE D'USO ACCURATAMENTE E CONSERVARLO BENE PER CONSULTARLO IN FUTURO .

L'apparecchiatura non deve essere utilizzata da persone (bambini compresi) con capacità mentali, sensoriali o fisiche ridotte, ovvero persone prive di esperienza o conoscenza, a meno che non siano state addestrate all'utilizzo dell'apparecchiatura da una persona responsabile della loro incolumità.

In particolare, occorre evitare che l'apparecchiatura non venga utilizzata dai bambini.

Il prodotto non deve essere smaltito come rifiuto urbano generico, bensì conferito per la raccolta differenziata.



Il simbolo del cassonetto barrato riportato sull'apparecchiatura indica che il prodotto alla fine della propria vita utile deve essere raccolto separatamente dagli altri rifiuti.

L'utente dovrà, pertanto, conferire l'apparecchiatura giunta a fine vita agli idonei centri di raccolta differenziata dei rifiuti elettronici ed elettrotecnici, oppure riconsegnarla al rivenditore al momento dell'acquisto di una nuova apparecchiatura di tipo equivalente, in ragione di uno a uno. L'adeguata raccolta differenziata per l'avvio successivo dell'apparecchiatura dismessa al riciclaggio, al trattamento e allo smaltimento ambientalmente compatibile contribuisce ad evitare possibili effetti negativi sull'ambiente e sulla salute e favorisce il riciclo dei materiali di cui è composta l'apparecchiatura. Lo smaltimento abusivo del prodotto da parte dell'utente comporta l'applicazione delle sanzioni amministrative di cui al D.Lgs. n. 22/1997" (articolo 50 e seguenti del D.Lgs. n. 22/1997).

IMPORTANTI MISURE DI SICUREZZA

- L'apparecchio non è destinato all'uso da parte di persone (inclusi i bambini) con ridotte capacità fisiche, sensoriali o mentali, o mancanza di esperienza e conoscenza.
- I bambini devono essere sorvegliati per assicurarsi che non giochino con l'apparecchio.
- Tenere l'apparecchio e il suo cavo fuori dalla portata dei bambini di età inferiore a 8 anni.
- Disconnettere l'apparecchio dalla fonte di alimentazione quando non in uso e quando si sostituiscono le parti.
- Attenzione: prima di accedere ai terminali, tutti i circuiti di alimentazione devono essere scollegati.
- Se il cavo di alimentazione è danneggiato, deve essere sostituito dal produttore, dal centro di assistenza o da un tecnico qualificato e che utilizza ricambi originali.
- Disconnettere l'alimentazione elettrica prima della pulizia e della manutenzione.
- L'apparecchio non deve essere installato nella lavanderia.
- Non utilizzare questa unità per funzioni diverse da quelle descritte in questo manuale di istruzioni.
- Assicurarsi che la spina sia inserita saldamente e completamente nella presa. Può comportare il rischio di scosse elettriche o incendi.
- Non collegare altri apparecchi alla stessa presa, può comportare il rischio di scosse elettriche.
- Non smontare né modificare l'apparecchio o il cavo di alimentazione, può comportare il rischio di scosse elettriche o incendi. Tutti gli altri servizi devono essere fatti da un tecnico qualificato.
- Non posizionare il cavo di alimentazione o l'apparecchio vicino a caloriferi, radiatori o altre fonti di calore. Può comportare il rischio di scosse elettriche o incendi.
- Questa unità è dotata di un cavo con un filo con messa a terra collegato a un pin con messa a terra o una scheda di messa a terra. La spina deve essere inserita in una presa correttamente installata e collegata a terra. Non tagliare o rimuovere in nessun caso il pin messo a terra o la scheda di messa a terra da questa presa.
- L'unità deve essere utilizzata o conservata in modo tale da essere protetta dall'umidità, ad es. condensa, acqua spruzzata, ecc. Scollegare immediatamente l'unità se ciò si verifica.
- Trasportare sempre l'elettrodomestico in posizione verticale e posizionarlo su una superficie piana e stabile durante l'uso. Se l'unità viene trasportata stesa su un lato, deve essere alzata e lasciata scollegata per almeno 6 ore.
- Utilizzare sempre l'interruttore sul pannello di controllo per spegnere l'unità o il telecomando e non avviare o interrompere l'operazione inserendo o scollegando il cavo di alimentazione. Può comportare il rischio di scosse elettriche.
- Non premere i pulsanti sul pannello di controllo con oggetti diversi dalle dita assicurarsi che non siano bagnate o umide.
- Non utilizzare sostanze chimiche pericolose per pulire o entrare in contatto con l'unità.
- Per evitare danni alla finitura della superficie, utilizzare solo un panno morbido per pulire l'apparecchio. Non usare cera, diluente o un detergente forte. Non utilizzare l'unità in presenza di sostanze o vapori infiammabili come alcol, insetticidi, benzina, ecc.
- I bambini piccoli devono essere sorvegliati per assicurarsi che non giochino, operino o salgano sull'apparecchio.
- Se l'apparecchio emette suoni insoliti o emette fumo o un odore insolito, scollegarlo immediatamente.
- Non pulire l'unità con acqua. L'acqua può entrare nell'unità e danneggiare l'isolamento, creando un pericolo di scossa elettrica. Se l'acqua penetra nell'unità, scollegarla immediatamente e contattare l'Assistenza clienti.
- Utilizzare due o più persone per sollevare e installare l'unità.
- Assicurarsi che tutti gli accessori siano stati rimossi dalla confezione prima dell'uso.
- Per evitare possibili tagli, evitare di toccare le parti metalliche dell'apparecchio quando si rimuove o si reinstalla il filtro. Può comportare il rischio di lesioni personali.
- Non bloccare l'ingresso o l'uscita dell'aria dell'apparecchio. Il flusso d'aria ridotto causerà scarse prestazioni e potrebbe danneggiare l'unità.
- Afferrare sempre la spina quando si collega o si scollega l'apparecchio. Non scollegare mai tirando il cavo. Può comportare il rischio di scosse elettriche e danni.
- Installare l'elettrodomestico su un pavimento piano e robusto in grado di sostenere fino a 50 kg. L'installazione su un pavimento debole o non livellato può comportare il rischio di danni materiali e lesioni personali.

- Chiudere tutte le porte e le finestre nella stanza per un funzionamento più efficiente.
- GWP: R290: 3

INFORMAZIONI SPECIFICHE RELATIVE AGLI APPARECCHI CON GAS REFRIGERANTE R290

- Leggere attentamente tutti gli avvertimenti.
- Quando si pulisce l'apparecchio, non utilizzare strumenti diversi da quelli raccomandati dalla ditta produttrice.
- L'apparecchio deve essere posizionato in un'area senza fonti di accensione continue (ad esempio: fiamme libere, apparecchi a gas o elettrici in funzione).
- Non forare e non bruciare.
- I gas refrigeranti possono essere inodori.
- L'apparecchio deve essere installato, utilizzato e stoccato in un'area di oltre 13 m².
- R290 è un gas refrigerante conforme alle direttive europee sull'ambiente. Non forare alcuna parte del circuito del refrigerante.
- Se l'apparecchio è installato, utilizzato o conservato in un'area non ventilata, la stanza deve essere progettata per prevenire l'accumulo di perdite di refrigerante con conseguente rischio di incendio o esplosione a causa dell'accensione del refrigerante causata da riscaldatori elettrici, stufe, o altre fonti di accensione.
- L'apparecchio deve essere immagazzinato in modo tale da prevenire guasti meccanici.
- Le persone che operano o lavorano sul circuito frigorifero devono disporre della certificazione appropriata rilasciata da un'organizzazione accreditata che assicuri la competenza nella gestione dei refrigeranti in base a una valutazione specifica riconosciuta dalle associazioni del settore.
- Le riparazioni devono essere eseguite sulla base delle raccomandazioni della società di produzione.
- La manutenzione e le riparazioni che richiedono l'assistenza di altro personale qualificato devono essere eseguite sotto la supervisione di un individuo specializzato nell'uso di refrigeranti infiammabili.

IMPORTANTE - METODO DI MESSA A TERRA

Questo prodotto è fornito dalla fabbrica con un cavo di alimentazione dotato di una spina con messa a terra a tre punte. Deve essere inserito in una presa di messa a terra di accoppiamento conforme al Codice elettrico nazionale e alle normative e ordinanze locali applicabili. Se il circuito non dispone di un connettore con messa a terra, è responsabilità e obbligo del cliente scambiare il contenitore esistente in conformità con il Codice elettrico nazionale e i codici e le ordinanze locali applicabili. Il terzo polo non dovrebbe, in nessun caso, essere tagliato o rimosso. Non usare mai il cavo, la spina o l'apparecchio quando mostrano segni di danneggiamento. Non utilizzare l'apparecchio con una prolunga a meno che non sia stato controllato e testato da un fornitore elettrico qualificato. Un collegamento errato della spina di messa a terra può comportare il rischio di incendio, scosse elettriche e/o lesioni alle persone associate all'apparecchio. Verificare con un rappresentante dell'assistenza qualificato in caso di dubbi sulla corretta messa a terra dell'apparecchio.

CONNESSIONE ELETTRICA

Prima di collegare l'apparecchio alla presa di corrente, verificare che:

- L'alimentazione di rete corrisponde al valore dei dati indicati sulla targhetta posta sul retro dell'apparecchio.
- La presa di corrente e il circuito elettrico sono adeguati per l'apparecchio.
- La presa di rete corrisponde alla spina.
- La presa di rete è adeguatamente collegata a terra. La mancata osservanza di queste importanti istruzioni sulla sicurezza assolve il produttore da ogni responsabilità.

DESCRIZIONE

1. Deflettore
2. Pannello di controllo
3. Maniglia (entrambi i lati)
4. Rotelle
5. Cavo di alimentazione
6. Griglia di aspirazione
7. Griglia di uscita dell'aria
8. Griglia di aspirazione
9. Scarico condensa



Aprire i deflettori prima di utilizzare l'unità.

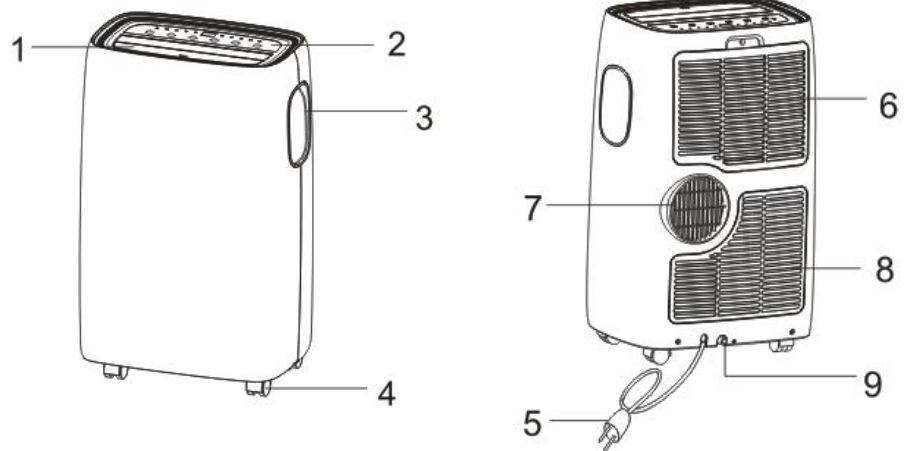

ACCESSORI

PARTI	NOME DELLE PARTI	QUANTITÀ
	Tubo di scarico aria Ingresso del tubo Presa del tubo	1 set
	Kit finestra scorrevole	1 set
	Telecomando a batteria	1 set

Nota: tutte le illustrazioni in questo manuale sono solo a scopo esplicativo. Il tuo apparecchio potrebbe essere leggermente diverso.

ESPULSIONE DELL'ARIA CALDA

Nella modalità Freddo (Cool) l'apparecchio deve essere posizionato vicino a una finestra o apertura in modo che lo scarico dell'aria calda può essere canalizzata all'esterno.

Prima di posizionare l'unità sul pavimento e assicurarsi che ci sia un minimo di 45 cm di spazio intorno all'unità, e che sia nelle vicinanze di una presa di corrente idonea.

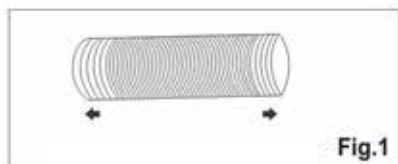

Fig.1

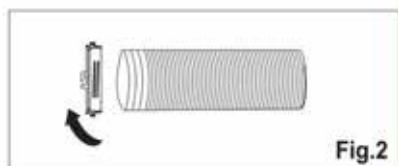

Fig.2

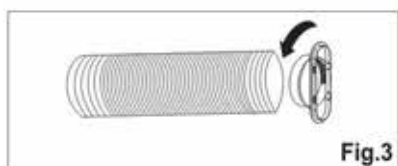

Fig.3

1. Allungare un lato del tubo (Fig.1) e avvitare il bocchettone all'ingresso del tubo (Fig.2).

2. Allungare l'altro lato del tubo e avvitarlo al bocchettone uscita tubo (Fig.3).

3. Agganciare il tubo flessibile nell'unità (Fig.4).

4. Fissare l'uscita del tubo nel kit finestra scorrevole e sigillare. (Fig.5 e 6)

Il kit finestra scorrevole è stato progettato per adattarsi alla maggior parte delle applicazioni standard per finestre verticali e orizzontali, tuttavia, potrebbe essere necessario modificare alcuni aspetti delle procedure di installazione per alcuni tipi di finestre. Il kit finestra scorrevole può essere fissato con viti.

NOTA: Se l'apertura della finestra è inferiore alla lunghezza minima del kit di scorrimento finestra, tagliare la fine in modo da adattarsi all'apertura della finestra. Non tagliare mai il foro nel kit di scorrimento finestra

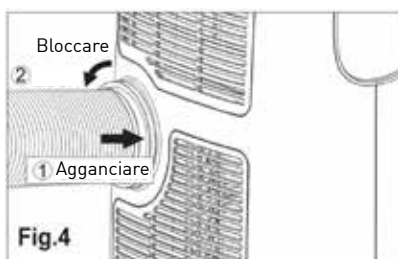

Fig.4

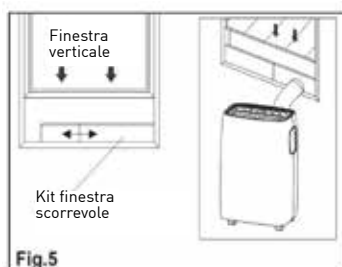

Fig.5

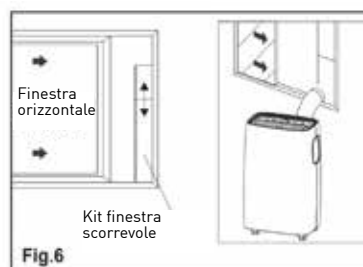

Fig.6



Tagliare sul lato opposto del foro

INSTALLAZIONE KIT FINESTRA SCORREVOLE

1. Parti

- A) Pannello
- B) Pannello con un foro
- C) Bocchettone uscita tubo

2. Assemblaggio:

Far scorrere il pannello B nel pannello A con dimensioni alla larghezza della finestra. Le dimensioni della finestra potrebbero variare quindi assicurarsi che il gruppo del kit finestra sia privo di spazi tra le parti e/ o sacche d'aria durante le misurazioni.

3. Bloccare la vite nei fori corrispondenti

Con la larghezza necessaria per la finestra per garantire che non ci siano spazi vuoti o sacche d'aria nel gruppo del kit finestra dopo l'installazione

POSIZIONAMENTO

L'unità deve essere posizionata su una base solida per minimizzare rumore e vibrazioni. Per sicurezza, posizionare l'unità su un pavimento piano e liscio abbastanza forte da supportare l'unità.

- L'unità è dotata di rotelle per facilitare il posizionamento, ma deve essere movimentata solo su superfici lisce e piatte. Usare cautela e proteggi i pavimenti quando si sposta su pavimenti in legno. Non tentare di far scorrere l'unità sopra oggetti.
- L'unità deve essere collocata nei pressi di una presa elettrica con messa a terra appropriata.
- Non posizionare mai ostacoli attorno all'ingresso o all'uscita dell'aria dell'unità.
- Lasciare almeno 45 cm di spazio lontano dal muro per un condizionamento efficiente.
- Il tubo può essere esteso, ma è meglio mantenere la lunghezza al minimo richiesto.

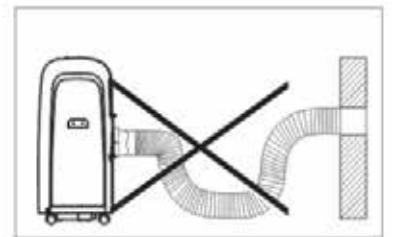
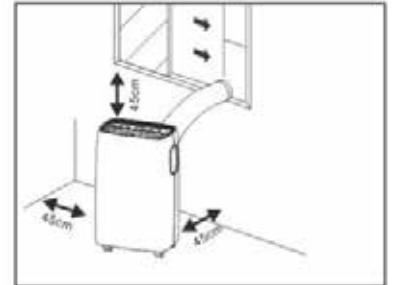

Assicurarsi inoltre che il tubo non abbia curve o abbassamenti bruschi.

DESCRIZIONE DEL DISPLAY

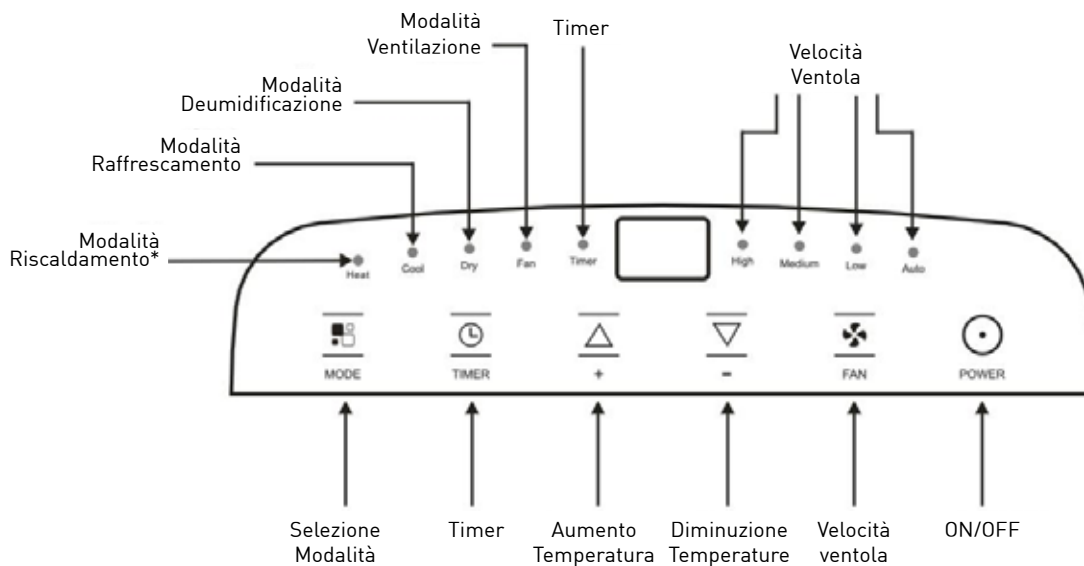

* Solo il modello X12M0B con pompa di calore ha questa funzione.

FUNZIONAMENTO DAL PANNELLO DI CONTROLLO

Il pannello di controllo si trova nella parte superiore dell'apparecchio, consente di gestire le funzioni delle parti senza telecomando, ma per sfruttarne appieno il potenziale, è necessario utilizzare il telecomando.

ACCENSIONE DELL'APPARECCHIO

Inserire la spina nella presa di corrente, l'apparecchio sarà in standby.

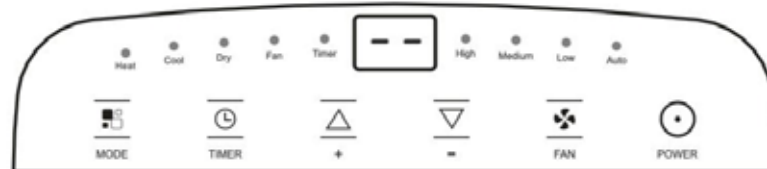

Premere il tasto per accendere l'apparecchio. Apparirà l'ultima funzione attiva di quando è stata spenta.



Non spegnere mai l'apparecchio staccando la spina dalla presa di corrente. Premi sempre il tasto quindi attendere alcuni minuti prima di scollegare. Ciò consente all'apparecchio di eseguire un ciclo di controllo per verificare il funzionamento.

Modalità RAFFRESCAMENTO

Ideale per il caldo afoso quando è necessario raffreddare e deumidificare la stanza.

Per impostare correttamente questa modalità:

- Premere il pulsante un numero di volte finché non viene visualizzata la spia COOL.
- Selezionare la temperatura desiderata tra 18 °C e 32 °C premendo il tasto o fino a visualizzare il valore corrispondente.
- Selezionare la velocità della ventola desiderata premendo il pulsante .

Sono disponibili quattro velocità: Alta / Media / Bassa / Auto.

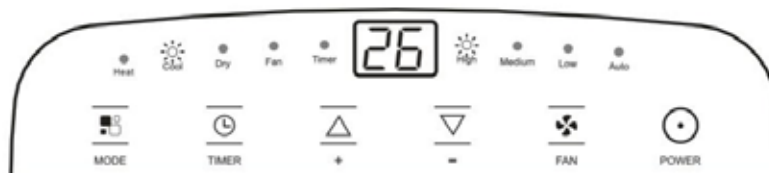





Si consiglia di impostare una temperatura non molto inferiore alla temperatura esterna. La differenza di velocità della ventola è più evidente quando l'apparecchio è in modalità VENTILAZIONE ma potrebbe non essere visibile in modalità RAFFRESCAMENTO.

Modalità RISCALDAMENTO *

* Solo il modello X12MOB con pompa di calore ha questa funzione.

Per impostare correttamente questa modalità:

- Premere il pulsante  un numero di volte fino a quando viene visualizzata la spia HEAT.
- Selezionare la temperatura desiderata tra 13 °C e 27 °C premendo il tasto  o  fino a visualizzare il valore corrispondente.
- Selezionare la velocità della ventola desiderata premendo il pulsante .

Sono disponibili quattro velocità: Alta / Media / Bassa / Auto.

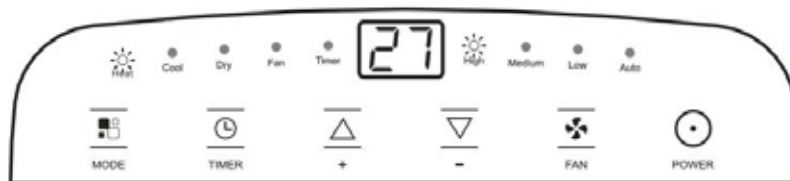



- L'umidità viene rimossa dall'aria e raccolta nel serbatoio.
- Quando il serbatoio è pieno, l'apparecchio si spegne e sul display appare **FE** (serbatoio pieno). Il tappo del serbatoio deve essere estratto e svuotato. Quando tutta l'acqua è stata scaricata, rimettere il tappo in posizione.
- Quando il serbatoio è stato svuotato, l'apparecchio si riavvia.

N.B.:



- Quando si opera in locali molto freddi, l'apparecchio si spegne automaticamente, interrompendo momentaneamente il normale funzionamento. **FE** Appare sul display. Durante questa operazione, è normale che il rumore prodotto dall'apparecchio cambi.
- In questa modalità, potrebbe essere necessario attendere alcuni minuti prima che l'apparecchio inizi a emettere aria calda.
- In questa modalità, il ventilatore può funzionare per brevi periodi, anche se la temperatura impostata è già stata raggiunta.

Modalità VENTILAZIONE

Quando si utilizza l'apparecchio in questa modalità, non è necessario attaccare il tubo dell'aria.

- Premere il pulsante  un numero di volte fino a quando viene visualizzata la spia VENTILAZIONE.
- Selezionare la velocità della ventola desiderata premendo il pulsante .

Sono disponibili tre velocità: alta / media / bassa.

Sul display viene visualizzato:  per velocità alta,  per velocità media,  velocità bassa.

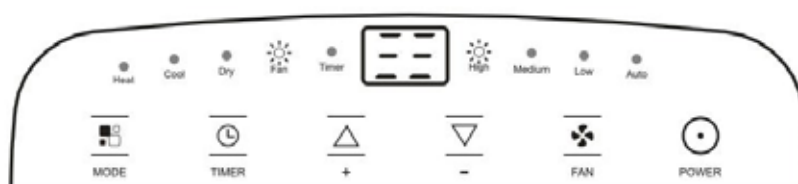

Modalità DEUMIDIFICAZIONE

Ideale per ridurre l'umidità dell'ambiente (primavera e autunno, ambienti umidi, periodi piovosi, ecc.).

Nella modalità deumidificazione, l'apparecchio deve essere impostato come in modalità raffrescamento, con il tubo di scarico dell'aria collegato per consentire l'espulsione dell'umidità all'esterno.

Per impostare correttamente questa modalità:



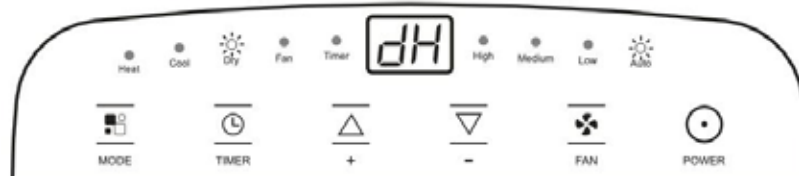

- Premere il pulsante  un numero di volte finché non appare il simbolo Dry. Sul display appare "dH".
- In questa modalità, la velocità della ventola viene selezionata automaticamente dall'apparecchio e non può essere impostata manualmente.







IMPOSTAZIONE DEL TIMER

Questo timer può essere utilizzato per ritardare l'avvio o lo spegnimento dell'apparecchio, evitando così sprechi di elettricità ottimizzando i periodi di funzionamento.

Programmazione della funzione di avvio

- Accendere l'apparecchio, scegliere la modalità desiderata, ad esempio fredda, 24 °C, alta velocità della ventola. Spegni l'apparecchio.
- Premere il tasto Timer : il simbolo e il numero di ore lampeggiano.
- Premere il tasto  o  per impostare il numero di ore di ritardo prima che l'apparecchio si accenda. Il timer può impostare intervalli di 0,5 ore fino a 10 ore, con intervalli da 1 ora fino a 24 ore.
- Alcuni secondi dopo l'impostazione, essa viene memorizzata, l'indicatore del timer si illumina e il display indica che l'apparecchio è in standby.
- Premere nuovamente il tasto TIMER o il pulsante , il timer verrà annullato e il simbolo scompare dallo schermo.

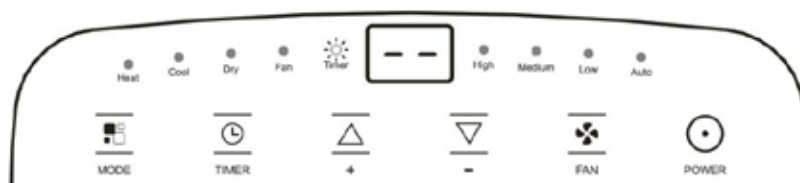

Programmazione della funzione di spegnimento

- Quando l'apparecchio è in funzione, premere il tasto : il simbolo e il numero di ore lampeggiano.
- Premere i pulsanti  o  per impostare il numero di ore di ritardo prima che l'unità si spenga.
- Alcuni secondi dopo l'impostazione, essa viene memorizzata, l'indicatore del timer si illumina e il display mostra la modalità corrente. Alla fine del tempo impostato, l'unità passa automaticamente alla modalità standby.
- Premere nuovamente il tasto TIMER o il pulsante , il timer verrà annullato e il simbolo scompare dallo schermo.



AUTO DIAGNOSI

L'apparecchio dispone di un sistema di autodiagnosi per identificare un numero di malfunzionamenti. I messaggi di errore sono visualizzati sul display dell'apparecchio

SE COMPARE	COSA DEVO FARE?
 <p>BASSA TEMPERATURA (prevenzione antigelo)</p>	<p>L'apparecchio è dotato di un dispositivo antigelo per evitare l'eccessiva formazione di ghiaccio.</p> <p>L'apparecchio si riavvia automaticamente al termine del processo di sbrinamento.</p>
 <p>SONDA GUASTO (sensore danneggiato)</p>	<p>Se viene visualizzato, contattare il centro di assistenza autorizzato locale.</p>
 <p>SERBATOIO PIENO (serbatoio di sicurezza pieno)</p>	<p>Svuotare il serbatoio condensa interno, seguendo le istruzioni nel paragrafo "Operazioni di fine stagione".</p>

DESCRIZIONE DEL TELECOMANDO

1. Simbolo della modalità
2. Simbolo modalità SLEEP
3. Simbolo potenza massima
4. Simbolo TIMER
5. Simbolo velocità ventola
6. Simbolo funzione SWING
7. Pulsante Aumenta e Diminuisci temperatura
8. Pulsante velocità ventola
Premere questo tasto per selezionare la velocità della ventola di Alto / Med / Low / Auto
9. Pulsante potenza massima
10. Pulsante ON / OFF
Premere questo pulsante per accendere / spegnere l'apparecchio.
11. Tasto TIMER
Premere questo pulsante per impostare automatico avvio/ arresto.
12. Pulsante di SLEEP
13. Pulsante MODE
Premere questo tasto per impostare le modalità di RAFFRESCAMENTO / DEUMIDIFICAZIONE / VENTILAZIONE / RISCALDAMENTO.
14. Tasto °C / °F
Premere questo tasto per selezionare l'unità di temperatura "°C" o "°F"
15. Tasto SWING
Premere questo pulsante per accendere / spegnere l'automatico funzione SWING.

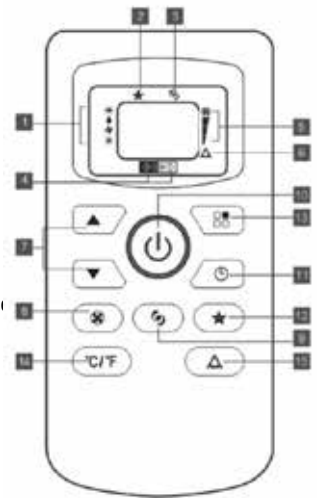

- Puntare il telecomando verso il ricevitore sull'apparecchio.
- Il telecomando non deve essere a più di 7 metri dall'apparecchio (senza ostacoli tra il telecomando e il ricevitore).
- Il telecomando deve essere maneggiato con estrema cura. Non lasciarlo cadere o esporlo alla luce diretta del sole o a fonti di calore. Se il telecomando non funziona, provare a estrarre la batteria e reinserirla oppure sostituirla.

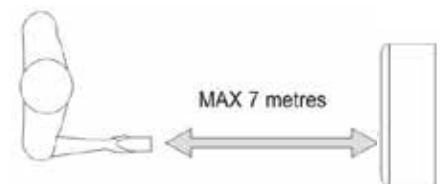

INSERIMENTO O SOSTITUZIONE DELLE BATTERIE

1. Rimuovere il coperchio sul retro del telecomando;
2. Inserire due batterie "AAA" da 1,5 V nella corretta posizione (consultare le istruzioni all'interno del compartimento batteria)
3. Chiudere il coperchio.



NOTA:



- Se il telecomando viene sostituito o smaltito, le batterie devono essere rimosse o portate in discarica in conformità con la legislazione attuale in quanto sono dannose per l'ambiente.
- Non mischiare batterie vecchie e nuove. Non mischiare batterie alcaline, standard (carbonio-zinco) o ricaricabili (nickel-cadmio).
- Non smaltire le batterie nel fuoco. Le batterie potrebbero esplodere o avere perdite.
- Se il telecomando non viene utilizzato per un certo periodo di tempo, rimuovere le batterie.

FUNZIONAMENTO DAL TELECOMANDO

Modalità RAFFRESCAMENTO

Ideale per il caldo afoso quando è necessario raffreddare e deumidificare la stanza.

Per impostare correttamente questa modalità:

- Premere il tasto  fino a che il simbolo ◀ appare in corrispondenza del simbolo ✱.
- Selezionare la temperatura desiderata 18 °C e 32 °C premendo il pulsante ▲ o ▼ finché non viene visualizzato il valore corrispondente.
- Selezionare la velocità della ventola desiderata premendo il pulsante . Sono disponibili quattro velocità: Alta / Media / Bassa / Auto.



High Medium Low Auto



La temperatura più adatta per la stanza durante l'estate varia da 24 °C a 27 °C.



Si consiglia, tuttavia, di non impostare una temperatura molto inferiore alla temperatura esterna.

La differenza di velocità della ventola è più evidente quando l'apparecchio è in modalità VENTILAZIONE, ma potrebbe non essere evidente in modalità RAFFRESCAMENTO.

Modalità RISCALDAMENTO*

* Solo il modello X12MOB con pompa di calore ha questa funzione.

Per impostare correttamente questa modalità:

- Premere il tasto  fino a che il simbolo ◀ appare in corrispondenza del simbolo ☀.
- Selezionare la temperatura desiderata tra 13 °C e 27 °C premendo il pulsante ▲ o ▼ finché non viene visualizzato il valore corrispondente.
- Selezionare la velocità della ventola desiderata premendo il pulsante . Sono disponibili quattro velocità: Alta / Media / Bassa / Auto.



Utilizzando questa modalità di funzionamento l'umidità viene rimossa dall'aria e raccolta nel serbatoio.

Quando il serbatoio è pieno, l'apparecchio si spegne e sul display appare **FL** (serbatoio pieno).

Il tappo del serbatoio deve essere estratto e svuotato. Svuota tutta l'acqua rimasta in un recipiente o catino. Quando tutta l'acqua è stata scaricata, rimettere il tappo in posizione.

Quando il serbatoio è stato svuotato, l'apparecchio si riavvia.



N.B.: Quando si opera in locali molto freddi, l'apparecchio si spegne automaticamente, interrompendo momentaneamente il normale funzionamento. **LE** Appare sul display. Durante questa operazione, è normale che il rumore prodotto dall'apparecchio cambi.

- In questa modalità, potrebbe essere necessario attendere alcuni minuti prima che l'apparecchio inizi a emettere aria calda.

- In questa modalità, il ventilatore può funzionare per brevi periodi, anche se la temperatura impostata è già stata raggiunta.

Modalità VENTILAZIONE

Quando si utilizza l'apparecchio in questa modalità, il tubo dell'aria non deve essere collegato.

- Premere il tasto  fino a che il simbolo ◀ appare in corrispondenza del simbolo .
- Selezionare la velocità della ventola desiderata premendo il pulsante . Sono disponibili tre velocità: Alta / Media / Bassa.

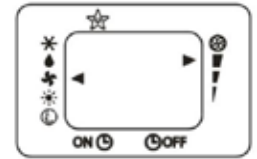



Modalità DEUMIDIFICAZIONE

Ideale per ridurre l'umidità dell'ambiente (primavera e autunno, stanze umide periodi di pioggia, ecc.).

In modalità deumidificazione, l'apparecchio deve essere preparato allo stesso modo come per la modalità di raffreddamento, con il tubo di scarico dell'aria collegato per abilitare l'umidità da scaricare all'esterno.

Per impostare correttamente questa modalità:

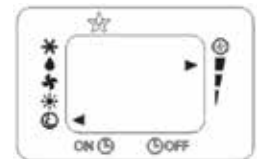

- Premere il tasto  fino a che il simbolo ◀ appare in corrispondenza del simbolo .
- In questa modalità, la velocità della ventola viene selezionata automaticamente dall'apparecchio e non può essere impostata manualmente.



Modalità AUTOMATICA

Con questa modalità l'apparecchio sceglie automaticamente se operare in modalità raffreddamento, ventilatore o riscaldamento (solo per il modello X12MOB).

Per impostare correttamente questa modalità:

- Premere il tasto  fino a che il simbolo ◀ appare in corrispondenza del simbolo .
- Selezionare la velocità della ventola desiderata premendo il pulsante . Sono disponibili quattro velocità: Alta / Media/ Bassa/ Auto.

- Se l'apparecchio è in modalità di solo raffreddamento, l'unità funziona in modalità Ventilazione quando la temperatura della stanza è inferiore a 23 °C e in modalità raffreddamento quando la temperatura della stanza è superiore a 23 °C.
- Se l'unità è in modalità raffreddamento e riscaldamento, l'unità funziona in modalità Riscaldamento quando la temperatura della stanza è inferiore a 20 °C, in modalità Ventilazione quando la temperatura della stanza è da 20 °C a 23 °C, e modalità Raffreddamento quando la temperatura ambiente è superiore a 23 °C.

Visualizzazione sul pannello di controllo:





Quando l'apparecchio è impostato sulla modalità AUTO, sul display sarà visualizzato un simbolo in circolazione.

Funzione SLEEP

Questa funzione è utile per la notte poiché riduce gradualmente il funzionamento dell'apparecchio.

Per impostare correttamente questa funzione:

- Selezionare la modalità raffrescamento o riscaldamento come descritto sopra.
- Premere il pulsante  e il simbolo .

L'apparecchio funziona nella modalità selezionata in precedenza.

Quando si sceglie la funzione SLEEP, lo schermo ridurrà la luminosità.

La funzione SLEEP mantiene la stanza alla temperatura ottimale senza eccessive fluttuazioni di temperatura o umidità con funzionamento silenzioso. La velocità del ventilatore è sempre bassa, mentre la temperatura e l'umidità variano gradualmente per garantire il massimo comfort.

- In modalità RAFFRESCAMENTO, la temperatura selezionata aumenterà di 1 °C all'ora in un periodo di 2 ore. Questa nuova temperatura verrà mantenuta per le prossime 6 ore. Quindi l'apparecchio si spegne.
- In modalità RISCALDAMENTO, la temperatura selezionata diminuirà di 1 °C all'ora in un periodo di 3 ore. Questa nuova temperatura verrà mantenuta per le prossime 5 ore. Quindi l'apparecchio si spegne.

La funzione SLEEP può essere annullata in qualsiasi momento durante il funzionamento premendo il pulsante "SLEEP", "MODE" o "FAN SPEED".

In modalità FAN o DRY, la funzione SLEEP non può essere impostata.

Cambio dell'unità di temperatura

Quando l'apparecchio è in standby, premere il tasto °C/°F, quindi è possibile modificare l'unità di temperatura.

Per esempio:

Prima di cambiare, in modalità cool, la schermata si presenta come in fig1.



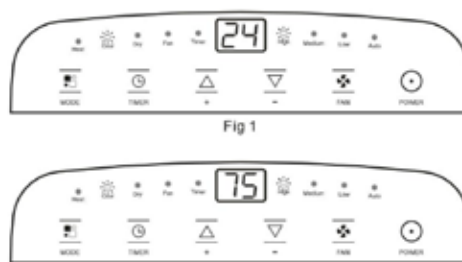





Dopo il cambio, in modalità cool, la schermata si presenta come in fig2.



IMPOSTAZIONE DEL TIMER







Il timer può essere utilizzato per ritardare l'avvio o lo spegnimento dell'apparecchio, evitando così sprechi di elettricità ottimizzando i periodi di funzionamento.

Programmazione della funzione di avvio

- Accendi l'apparecchio, scegli la modalità desiderata, per esempio RAFFRESCAMENTO, 24 °C, alta velocità della ventola. Spegni il apparecchio.
- Premere il pulsante  due volte, lo schermo visualizzerà 0.5-24 ore e il simbolo ▼ appare accanto al simbolo **ON**  e il simbolo "h" è lampeggiante.
- Premere più volte il pulsante ▲ o ▼ finché vengono visualizzate il numero di ore desiderate. Premere nuovamente il pulsante  il timer sarà attivo, quindi il simbolo ▼ apparirà accanto al simbolo **ON**  e le ore verranno visualizzate sullo schermo.
- Premere nuovamente il pulsante  o il pulsante  il timer verrà annullato e il simbolo ▼ scomparirà accanto al simbolo  **ON** .



Programmazione della funzione di spegnimento

- Quando l'apparecchio è in funzione, premere il pulsante , lo schermo mostrerà 0.5-24 ore e il simbolo ▼ appare accanto al simbolo  e il simbolo "h" è lampeggiante.
- Premere il tasto ▲ o ▼ finché vengono visualizzate il numero di ore desiderate. Premere nuovamente il pulsante , il timer sarà attivo, quindi il simbolo ▼ apparirà accanto al simbolo **OFF**  e le ore verranno visualizzate sullo schermo.
- Premere nuovamente il pulsante  o il pulsante , il timer verrà annullato e il simbolo ▼ scomparirà accanto al simbolo **OFF** .

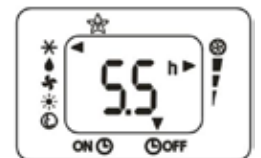

CONSIGLI PER UN USO CORRETTO

Per ottenere il massimo dall'apparecchio, segui questi consigli:

- Chiudere le finestre e le porte della stanza da climatizzare (fig. 11). Quando si installa l'apparecchio in modo semi-permanente, si dovrebbe lasciare una porta leggermente aperta (meno di 1 cm) per garantire corretta ventilazione;
- Proteggi la stanza dall'esposizione diretta al sole, parzialmente chiudere le tende per rendere l'apparecchio molto più performante (figura 12);
- Non appoggiare mai oggetti di alcun tipo sull'apparecchio;
- Non ostruire l'ingresso e l'uscita dell'aria (figura 13). Lasciare sempre le griglie libere;
- Assicurarsi che non vi siano fonti di calore nella stanza;
- Non utilizzare mai l'apparecchio in ambienti molto umidi (lavanderie per esempio).
- Non utilizzare mai l'apparecchio all'aperto.
- Assicurarsi che l'apparecchio si trovi su una superficie piana. Se necessario, inserire i blocchi delle ruote anteriori.

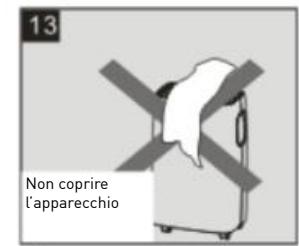
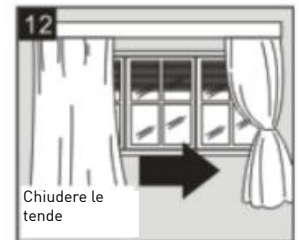

METODO DI DRENAGGIO DELL'ACQUA

Quando vi è un'eccessiva condensa di acqua all'interno dell'unità, l'apparecchio smette di funzionare e mostra **Ft** (SERBATOIO PIENO come menzionato in AUTO-DIAGNOSI). Questo indica che la condensa dell'acqua deve essere scaricata usando le seguenti procedure:

Drenaggio manuale (fig.24)

Potrebbe essere necessario drenare l'acqua in aree ad alta umidità

1. Scollegare l'unità dalla fonte di alimentazione.
2. Mettere una bacinella sotto il tappo di scarico inferiore. Vedi diagramma.
3. Rimuovere il tappo di scarico inferiore.
4. L'acqua verrà scaricata e raccolta nella bacinella (non in dotazione).
5. Dopo che l'acqua è stata scaricata, riposizionare saldamente il tappo di scarico inferiore.
6. Accendere l'unità.

Drenaggio continuo (fig.25)

Mentre si utilizza l'unità in modalità deumidificatore, si consiglia il drenaggio continuo.

1. Scollegare l'unità dalla fonte di alimentazione.
2. Rimuovere il tappo di scarico. Facendo questa operazione, si potrebbe rovesciare dell'acqua residua, quindi si prega di utilizzare una bacinella per raccogliere l'acqua.
3. Collegare il tubo di scarico (1/2" o 12.7 mm, non in dotazione). Vedere lo schema.
4. L'acqua può essere scaricata continuamente attraverso il tubo in uno scarico a pavimento o un secchio.
5. Accendere l'unità.

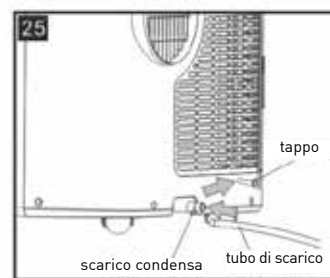
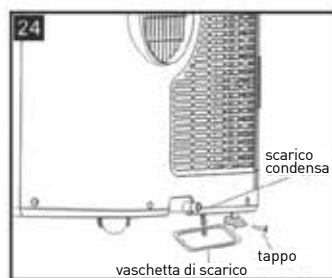

NOTA

Accertarsi che l'altezza e la sezione del tubo di scarico non sia superiore a quella dell'uscita di scarico o che il serbatoio dell'acqua non possa essere scaricato. (fig.26 e fig.27)

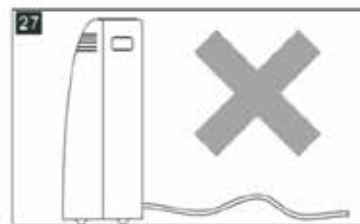
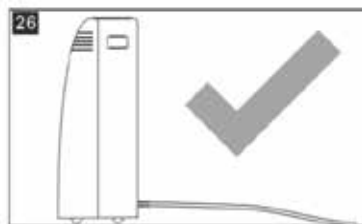

PULIZIA

Prima della pulizia o della manutenzione, spegnere l'apparecchio premendo il pulsante  sul pannello di controllo o telecomando, attendere alcuni minuti quindi scollegare dalla presa di corrente.

PULIZIA DELL'APPARECCHIO

Pulisci l'apparecchio con un panno leggermente umido, quindi asciugalo con un panno asciutto.

- Non lavare mai l'apparecchio con acqua. Potrebbe essere pericoloso.
- Non utilizzare mai benzina, alcool o solventi per pulire l'apparecchio.
- Non spruzzare mai liquidi insetticidi o simili.

PULIZIA DEI FILTRI DELL'ARIA

Per mantenere l'elettrodomestico funzionante in modo efficiente, è necessario pulire il filtro ogni settimana. Il filtro dell'evaporatore si può estrarre come la figura qui sotto.



Utilizzare un aspirapolvere per rimuovere gli accumuli di polvere dal filtro. Se è molto sporco, immergerlo in acqua tiepida e sciacquare più volte. L'acqua non dovrebbe mai essere più calda di 40 °C. Dopo il lavaggio, lasciare asciugare il filtro all'ombra quindi collegare la griglia di aspirazione all'apparecchio.

OPERAZIONI INIZIO-FINE DI STAGIONE

CONTROLLI DI INIZIO STAGIONE

Assicurarsi che il cavo di alimentazione e la spina non siano danneggiati e che il sistema di messa a terra sia efficiente.

Seguire le istruzioni di installazione con precisione.

OPERAZIONI DI FINE STAGIONE

Per svuotare completamente il circuit interno dall'acqua, rimuovere il tappo (fig. 32). Versare tutta l'acqua rimasta in un recipiente. Quando tutta l'acqua è stato svuotata, rimettere il tappo in posizione.

Pulire il filtro e asciugare accuratamente prima di rimetterlo.

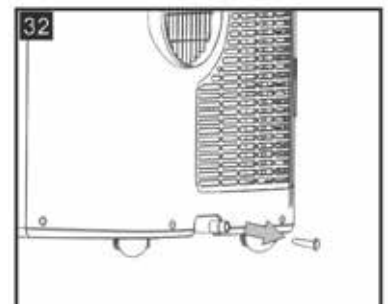

SPECIFICHE TECNICHE

	X9MOB	X12MOB
Tensione di rete	220-240 / 50-1	220-240 / 50-1
Refrigerante: tipo / carica	R290 / 205 g	R290 / 260 g
Capacità di raffreddamento / riscaldamento	2,6 kW	3,2 kW / 2,9 kW

CONDIZIONI LIMITE

Temperatura della stanza: raffreddamento	18 °C - 35 °C
Temperatura della stanza: riscaldamento (solo mod. X12MOB)	10 °C - 25 °C

DIMENSIONE DELL'APPARECCHIO

X9MOB

Larghezza 440 mm
Altezza 695 mm
Profondità 325 mm

X12MOB

Larghezza 445 mm
Altezza 715 mm
Profondità 370 mm

RISOLUZIONE DEI PROBLEMI

In presenza di malfunzionamenti, verificare quanto segue prima di provvedere alla manutenzione

PROBLEMA	POSSIBILE CAUSA	SOLUZIONE
L'apparecchio non si accende	Non c'è corrente	Aspettare
	Non è collegato alla rete elettrica	Collegare alla rete elettrica
	Il dispositivo di sicurezza interno è scattato	Attendere 30 minuti, se il persiste, contattare il centro di assistenza
L'apparecchio funziona solo per un breve periodo	Ci sono curve nel tubo di scarico	Posizionare il tubo di scarico dell'aria correttamente, tenerlo corto e privo di curve il più possibile per evitare strozzature
	Qualcosa sta ostruendo lo scarico dell'aria	Controllare e rimuovere qualsiasi ostruzione che ostacoli lo scarico dell'aria
L'apparecchio funziona, ma non fa rinfrescare la stanza	Finestre, porte o tende aperte	Chiudere porte, finestre e tende, tenendo presente i "suggerimenti per l'uso corretto" rinfrescare la stanza dati sopra riportati
	Ci sono fonti di calore nella camera (forno, asciugacapelli, ecc.)	Eliminare le fonti di calore
	Il tubo di scarico dell'aria è staccato dall'apparecchio	Montare il tubo di scarico dell'aria nell'alloggio sul retro dell'apparecchio
Durante l'operazione, c'è un odore sgradevole nella stanza	Filtro dell'aria intasato	Pulire il filtro come descritto sopra
L'apparecchio non funziona per circa tre minuti dopo averlo riavviato	Il dispositivo di sicurezza del compressore interno impedisce il parte del normale riavvio dell'apparecchio fino a tre minuti dall'ultima volta in cui è stato spento	Aspettare. Questo ritardo fa parte del normale funzionamento.
Il seguente messaggio appare sul display: LE / PF / FE	L'apparecchio dispone di sistema di autodiagnosi identificare un numero malfunzionamenti	Vedi il capitolo AUTO-DIAGNOSI



FANTINI COSMI S.p.A.
Via dell'Osio, 6 20090 Caleppio di Settala, Milano - ITALY
Tel. +39 02 956821 | Fax +39 02 95307006 | info@fantinicosmi.it

SUPPORTO TECNICO
Tel. +39 02 95682278 | supportotecnico@fantinicosmi.it

EXPORT DEPARTMENT
Ph +39 02 95682229 | export@fantinicosmi.it

www.fantinicosmi.com