

# OT..

## Kit base elettromeccanico per tapparelle o tende da sole

Motoriduttori tubolari con fine corsa per la movimentazione di tapparelle. Particolarmente adatti per l'alloggiamento nei minicassonetti.

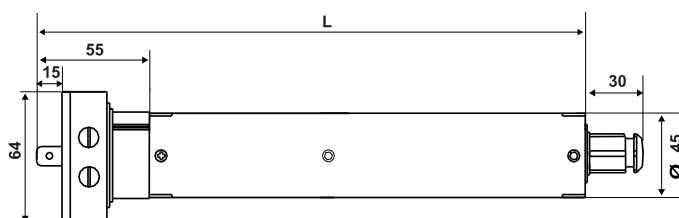

Dimensioni (mm)

	mm
OT10	515~
OT15	515~
OT20	515~
OT35	585~
OT40	585~
OT50	585~

	Coppia	Velocità uscita giri/min	Giri fine corsa	Tempo funzionamento continuativo	Potenza W	Alimentazione	Assorbimento A	Carico massimo *	Peso unitario Kg
OT10	10Nm	17	0 ÷ 27	4 min	140	230Vca 50Hz	0,61	19	1,8
OT15	15Nm	17	0 ÷ 27	4 min	180	230Vca 50Hz	0,78	29	2
OT20	20Nm	17	0 ÷ 27	4 min	195	230Vca 50Hz	0,84	39	2
OT35	35Nm	17	0 ÷ 27	4 min	260	230Vca 50Hz	1,14	68	2,3
OT40	40Nm	12	0 ÷ 27	4 min	265	230Vca 50Hz	1,14	78	2,25
OT50	50Nm	12	0 ÷ 27	4 min	300	230Vca 50Hz	1,28	98	2,4

\* Valore calcolato con rullo diametro 60

## CARATTERISTICHE ELETTRICHE

Tensione di alimentazione 230V 50Hz.

Tipo di cavo H05WF bianco.

Lunghezza cavo 2,5 metri.

Conduttore 4x0,75 mm<sup>2</sup>.

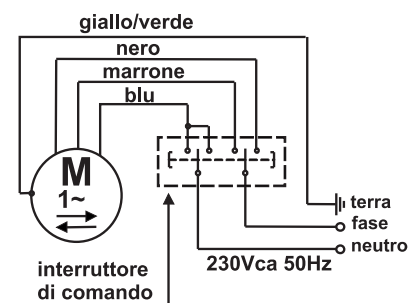

## NORMATIVE E OMOLOGAZIONI

Rispondenti alle normative EN 60335-2.

# INSTALLAZIONE

Estrema facilità di montaggio con una serie di accessori adatti a supporti e cassonetti già esistenti.

## CARATTERISTICHE

Motore tubolare monofase asincrono.

Comando con deviatore, pulsante o radio utilizzando il modulo OCR1.

Fine corsa elettromeccanico.

2 punti fine corsa regolabili.

Regolazione fine corsa tramite camme di regolazione.

Perno di uscita con albero scanalato.

Tempo di funzionamento continuato 4 min.

Accessori di montaggio (vedere composizione a fondo pagina).

## ACCESSORI COMPRESI NELLA CONFEZIONE DEL KIT BASE

Corona.

Puleggia.

Supporto motore per staffe murate.

## ALTRI ACCESSORI



OTB1  
Rullo telescopico  
avvolgi tapparelle

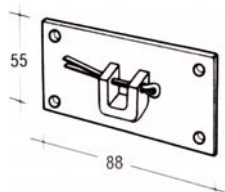

1573001  
Supporto montaggio motoriduttore  
da parete

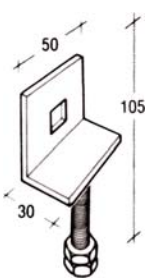

1573005  
Supporto montaggio motoriduttore  
da staffa

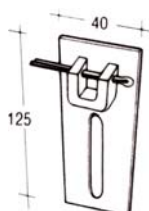

1573007  
Supporto montaggio motoriduttore  
da parete regolabile



OCR1  
Modulo radio