

INTERRUTTORE A GALLEGGIANTE TRIPOLARE

CARATTERISTICHE GENERALI

- Interruttore a galleggiante di forma compatta per comandare il riempimento o lo svuotamento dei serbatoi aperti in genere.
- Coperchio in termoplastico antiurto.
- Parti metalliche in acciaio zincoidato.
- Staffa di fissaggio laterale montabile a sinistra o a destra dell'apparecchio.
- Presa di terra, due pressacavi G 1/2.
- Grado di protezione IP40
- Galleggiante in mopen, cavetto in nylon e contrappeso in materiale termoplastico antiurto e antiacido.

CARATTERISTICHE TECNICHE

- Contatti in lega d'argento
- Interruttore tripolare a doppia rottura per polo
- Fluido controllato: acqua
- Temperatura massima fluido controllato 50°C
- Tensione nominale di isolamento: Ui 415V
- Corrente termica Ith 20A
- Corrente nominale in AC-3 9A
- Potenze comandabili dei motori in AC-3:
- 220/240V c.a.: 2,2kW (3 HP)
- 380/415V c.a.: 4kW (5,5HP)

THREE-POLES FLOAT SWITCH

GENERAL CHARACTERISTICS

- This float switch has a strong form and it is suitable to control the filling and the emptying of open tanks.
- Cover in thermoplastic anti shock material.
- Metallic parts are zinc plated.
- Fixing lateral bracket can be mounted on the left or on the right side of the apparatus
- Ground clamp, two G 1/2 cable-gland.
- Protection degree IP40.
- Float in mopen, cable in nylon and the counterweight covered by thermoplastic antishock-antiacid material.

TECHNICAL CHARACTERISTICS

- Contacts in silver alloy.
- Three-pole switch with double breaking for each pole.
- Controlled fluid: water
- Max. temperature of the controlled fluid: 50°C
- Insulation nominal tension: Ui 415V
- Thermal current Ith 20A
- Nominal current in AC-3 9A
- Three-phases motor power range in AC-3:
- 220/240V a.c.: 2,2kW (3 HP)
- 380/415V a.c.: 4 kW (5,5HP)

SVUOTAMENTO

Posizionare il perno 1 ed il contrappeso 2 sulla rispettiva lettera B
N.B. Il dado C non deve essere regolato e pertanto sarà lasciato nella posizione originale.

L'APPARECCHIO E' FORNITO GIA' PREDISPOSTO PER LA FUNZIONE DI SVUOTAMENTO

EMPTYING

Move the pivot 1 and the counterweight 2 on their own letter B.

N.B. Do not move the "C" nut

THE INSTRUMENT LEAVES THE FACTORY READY FOR THE EMPTYING FUNCTION

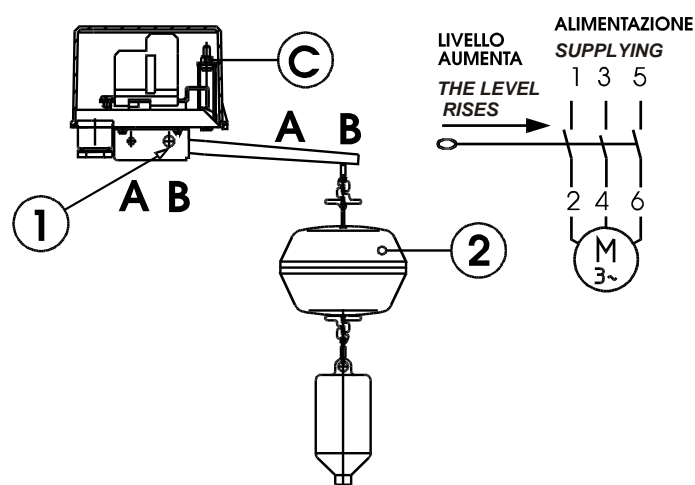

RIEMPIMENTO

Posizionare il perno 1 ed il contrappeso 2 sulla rispettiva lettera A
N.B. Allentare completamente il dado C per tutta la lunghezza della vite in modo da ottenere lo scarico della molla che non risulterà più compressa.

FILLING

Move the pivot 1 and the counterweight 2 on their own letter A.

N.B. Loose completely the nut C for the whole length of the screw to obtain the discharge of the spring that will be no more compressed.

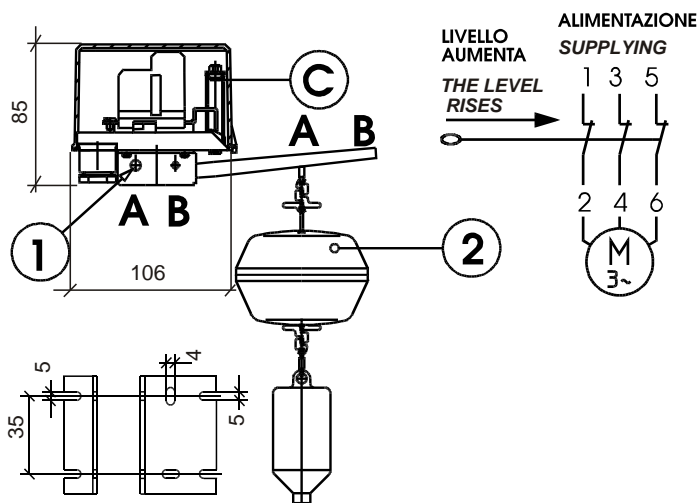

Nel caso di motori monofase, si collegheranno solo due poli
 With monophase motors connect only two poles

TIPO
 TYPE

SALTO DI LIVELLO REGOLABILE
 ADJUSTABLE LEVEL

A70

50 ÷ 750 mm